



# インストールガイド

---

BE5000デュアルバンドPoE (2.5G)  
Insightアプリ&クラウド対応WiFi 7  
アクセスポイント

WBE700



## 同梱物



WBE700アクセスポイント

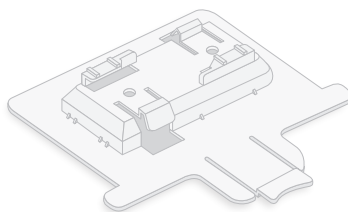

堅い壁/天井または23.8 mmのTバー取り付け用  
マウントブラケット



天井または壁取り付け用の  
ネジとアンカー×2

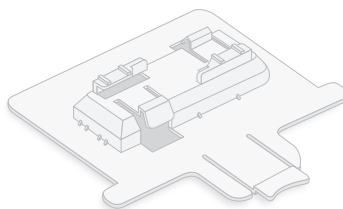

14.3 mm Tバー取り付け用マウントブラケット

**メモ:** WBE700アクセスポイントに給電するには、PoEスイッチに接続してください。電源アダプターは同梱されていません。電源アダプターはNETGEARから別途購入可能です。

## 概要



① 単一LED

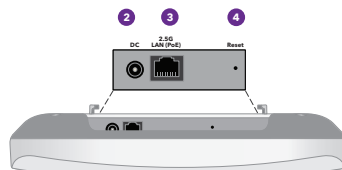

② DC電源差し込み口

③ LAN/PoEポート

④ リセットボタン



### 注意: 使用条件

本製品の設置は専門業者が行う必要があります。周波数チャネル、出力電力、およびDFSの法的要件の範囲内での使用を含め、各国の規制への準拠は設置業者の責任となります。ベンダー、リセラー、またはディストリビューターは、違法な無線使用について責任を負いません。詳細については、製品の使用条件を参照してください。

# 1.WBE700のネットワークへの接続

WBE700アクセスポイントを設置する前に、まずアクセスポイントをネットワークに接続し、電源を入れてテストを実施します。

**メモ:** アクセスポイントの各取り付けオプションについては、『NETGEAR Pro WiFiマウントインストールガイド』を参照してください。NETGEARダウンロードセンター ([netgear.com/jp/support/download/](http://netgear.com/jp/support/download/)) からダウンロードできます。NETGEARダウンロードセンターのQRコードは右側に記載されています。



**注意:** アクセスポイントのテストが完了したら、アクセスポイントの電源を切り、温度が下がるまで10分間待ってから設置します。

アクセスポイントはPoEケーブルで電源とインターネットに接続するように設計されていますが、別売りの12V (1.5A) 電源アダプターとLANケーブルを使用することもできます。

- PoEケーブルを使用する: LANケーブルの一方の端をアクセスポイントのLAN/PoEポートに接続し、もう一方の端を802.3at PoE+電力を供給するPoE+スイッチのポートに接続します。スイッチがインターネットに接続されていることを確認します。
- 12V (1.5A) 電源アダプターを使用する: 電源アダプターのDCプラグをアクセスポイントに接続して、電源アダプターをコンセントに差し込みます。次に、LANケーブルの一方の端をアクセスポイントのLAN/PoEポートに接続し、もう一方の端をスイッチのポートまたはインターネットに接続されたルーターに接続します。

アクセスポイントの電源LEDが点灯します。詳細については、LED情報の表を参照してください。

アクセスポイントはDHCPサーバー (通常はネットワーク内のルーター) からIPアドレスを取得します。DHCPサーバーがネットワーク上に存在しない場合は、アクセスポイントのIPアドレスには192.168.0.100 が使用されます。

**メモ:** アクセスポイントはネットワーク内のDHCPサーバーまたはルーターからIPアドレスを取得します。アクセスポイントがIPアドレスを取得しない場合、既定のIPアドレスを使用します。192.168.0.100 が使用されます。

## ネットワークの構成例

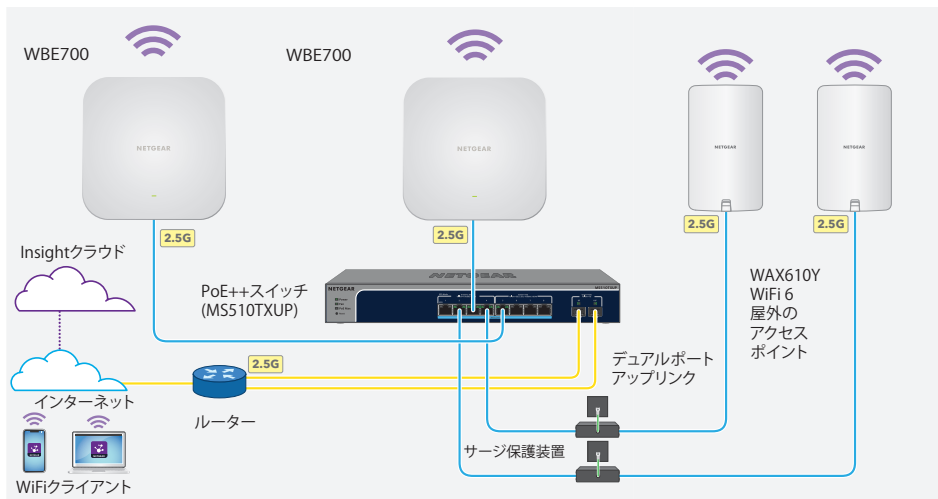

電源を入れた後やセットアップ中は、LEDは次の色で点灯します。

通常の場合	
	<b>オフ:</b> アクセスポイントに電力が供給されていません。
	<b>一時的にオレンジ点灯:</b> アクセスポイントが起動中か、リセットボタンが押されました。
	<b>マゼンタ点灯:</b> アクセスポイントは初期化中です。
	<b>遅いマゼンタ点滅:</b> アクセスポイントは初期化を継続しています。
	<b>一時的にすばやいオレンジ点滅:</b> アクセスポイントはファームウェアをアップデート中か、工場出荷時の設定にリセット中です。
	<b>青点灯:</b> アクセスポイントは起動してInsightモードで機能し、Insightクラウドベースの管理プラットフォームに接続されています。
	<b>緑点灯:</b> アクセスポイントは起動し、スタンドアロンのアクセスポイントとして機能します。
	<b>青点滅:</b> 1つ以上のWiFiクライアントがアクセスポイントに接続されています。点滅の速度は、接続されているクライアントの送受信データレートによって変わります。
	<b>多色点滅:</b> アクセスポイントは、Insightアプリ&クラウドメッシュWiFiネットワークのノードとして機能しており、メッシュのセットアップが進行中です。
	<b>継続的に緑点滅:</b> アクセスポイントがスタンドアロンアクセスポイントとして機能している間、少なくとも1つのWiFiクライアントが接続されます。WiFiベースステーションとWiFiリピーターの間で接続が確立されると、ワイヤレスディストリビューションシステム (WDS) では緑色の点滅が発生することもあります。
問題がある場合	
	<b>継続的に遅いオレンジ点滅:</b> アクセスポイントはDHCPサーバーからIPアドレスを受信していません。
	<b>継続的にオレンジ点灯:</b> ブートエラーが発生したか、アクセスポイントは正常に機能していません。

メモ: 他にもLEDの点灯パターンがあります。LEDの点灯パターンの詳細については、ユーザーマニュアルを参照してください。 [netgear.com/jp/support/download/](https://netgear.com/jp/support/download/) からダウンロードできます。

## 2. アクセスポイントの検出および管理

新しいアクセスポイントは、NETGEAR Insightクラウドベースの管理プラットフォームによるリモート管理をサポートしています。Insightは、監視と通知の自動化に加え、スタンドアロンモードでは利用できないInsightアプリ&クラウドメッシュなどのアドオンサービスを提供します。スタンドアロンモードで、Web管理者ページからローカルにアクセスポイントを管理することもできます。

Insight PremiumアカウントまたはInsight Proアカウントの作成については、[kb.netgear.com/ja/000044343](https://kb.netgear.com/ja/000044343)を参照してください。MyNETGEARアカウントはInsightアカウントでもあるため、MyNETGEARアカウントの資格情報でInsightクラウドポータルやInsightアプリにログインできます。詳しくは、次のページをご覧ください。

- [netgear.com/business/jp/services/insight](https://netgear.com/business/jp/services/insight)
- [kb.netgear.com/ja/000061848](https://kb.netgear.com/ja/000061848)

次の表に記載されているいずれかの方法で、アクセスポイントを管理できます。

A.	Insightクラウドポータルのリモート管理	<b>NETGEAR Insightクラウドポータル</b> 参照: A. Insightクラウドポータルで管理する
B.	Insightアプリのリモート管理	<b>NETGEAR Insightアプリ</b> 参照: B. Insightアプリで管理する
C.	スタンドアロンのローカル管理	<b>Webブラウザ</b> 参照: C. スタンドアロンで使用する (ローカル管理)

 **注意:** アクセスポイントを電源に初めて接続する前にInsightに追加する場合は、デフォルトのログイン資格情報がInsightネットワークロケーションの資格情報で置き換えられるまで10分間待ってください。ただし、アクセスポイントをスタンドアロンデバイスとして管理する場合は、アクセスポイントを初めて電源に接続する前にInsightに追加しないでください。アクセスポイントは、初期設定後いつでもInsightに追加できます。

### A. Insightクラウドポータルで管理する

Insightクラウドポータルでは、トポロジービューを含むすべてのリモート管理ツールにアクセスできます。Insight Proユーザーは、複数のアクセスポイントを同時に簡単に追加できます。

1. アクセスポイントがインターネットに接続されていることを確認します。
2. PCまたはタブレットで、[insight.netgear.com](https://insight.netgear.com) にアクセスします。
3. NETGEARアカウントのメールアドレスとパスワードを入力し、**[NETGEARサインイン]**をクリックします。
4. Insight Proユーザーの場合は、アクセスポイントを追加する組織を選択します。
5. アクセスポイントを追加する新しいネットワークロケーションを追加するか、既存のネットワークロケーションを選択します。

ネットワークロケーションに設定したデバイス管理者パスワードによって、ネットワークロケーションに追加したすべてのデバイスの既存の管理者パスワードが置き換えられます。

6. **+(デバイスの追加)** ボタンをクリックします。

**メモ:** Insight Proユーザーは、デバイスを1台ずつ追加するか、CSVファイルでデバイスリストをアップロードして、複数のデバイスを追加することもできます。

7. **[新しいデバイスの追加]** ポップアップページで、アクセスポイントのシリアル番号とMACアドレスを入力し、**[進む]**をクリックします。
8. 必要に応じてアクセスポイントのデバイス名を変更し、**[次へ]**をクリックします。セットアップが進行中であることを確認するページが表示されます。

**メモ:** アクセスポイントがオンラインであるにもかかわらず検出されない場合、アクセスポイントが配置されている場所にあるファイアウォールによって、Insightクラウドとの通信が妨げられている可能性があります。この場合は、ファイアウォールへのアウトバウンドアクセス用にポートとDNSエントリを追加します。詳細については、[kb.netgear.com/000062467](https://kb.netgear.com/000062467)を参照してください。

アクセスポイントは、最新のファームウェアおよびロケーション設定に自動的に更新されます。これには最大10分かかる場合があります、その間にアクセスポイントが再起動します。

アクセスポイントがInsightに接続されると、LEDが青く点灯します。アクセスポイントはInsightの管理対象デバイスとなり、Insightのクラウドベースの管理プラットフォームに接続されます。

## B. Insightアプリで管理する

Insightアプリは、新しいデバイスの追加、リアルタイム通知の受信、ネットワークの管理をどこからでも便利に行うことができます。

1. 以下のいずれかの方法で、モバイルデバイスを、アクセスポイントのセットアップSSID (WiFiネットワーク名) に接続します。
  - **QRコードをスキャン:** アクセスポイントのラベルに記載されたQRコードをスキャンして、セットアップSSIDに接続します。
  - **手動で接続:** セットアップSSIDは、アクセスポイントのラベルに記載されており、NETGEARxxxxxx-SETUPの形式で表示されています。xxxxxxは、アクセスポイントのMACアドレスの最後の6桁です。デフォルトのWiFiパスワードは、**sharedsecret**です。

2. NETGEAR Insightアプリを起動します。

3. アカウントのログイン情報を入力し、**[サインイン]** をタップします。

4. ネットワークロケーションを選択するか、**[次へ]** をタップして **[OK]** をタップし、アクセスポイントを追加する新しいネットワークロケーションを追加します。

ネットワークロケーションに設定したデバイス管理者パスワードによって、ネットワークロケーションに追加したすべてのデバイスの既存の管理者パスワードが置き換えられます。

Insightはアクセスポイントを自動的に検出します。これには数分かかることがあります。

5. アクセスポイントをネットワークロケーションに追加するには、次のいずれかを実行します。

- アクセスポイントが自動的に検出され、[Insight対応デバイス] セクションに表示されている場合は、アクセスポイントのアイコンをタップして、**[デバイスの追加]** ボタンをタップします。
- アクセスポイントが自動的に検出されない場合、または別の方法を使用して追加する場合は、トッパーの+アイコンをタップして、次のいずれかの操作を行います。
  - **[バーコードまたはQRコードをスキャン]** ボタンをタップして、アクセスポイントのコードをスキャンします。
  - **[シリアル番号とMACアドレスの入力]** リンクをタップして、アクセスポイントのシリアル番号とMACアドレスを手動で入力します。

6. プロンプトが表示されたら、アクセスポイント名を入力し、**[次へ]** ボタンをタップします。

アクセスポイントは、最新のファームウェアおよびロケーション設定に自動的に更新されます。これには最大10分かかる場合があります、その間にアクセスポイントが再起動します。

アクセスポイントがInsightに接続されると、LEDが青く点灯します。アクセスポイントはInsightの管理対象デバイスとなり、Insightのクラウドベースの管理プラットフォームに接続されます。

## C. スタンドアロンで使用する (ローカル管理)

スタンドアロンモードでアクセスポイントを操作する場合は、この方法を使用します。

- 以下のいずれかの方法で、PCまたはモバイルデバイスを、アクセスポイントのセットアップSSID (WiFiネットワーク名) に接続します。
  - QRコードをスキャン:** アクセスポイントのラベルに記載されたQRコードをスキャンして、セットアップSSIDに接続します。
  - 手動で接続:** セットアップSSIDは、アクセスポイントのラベルに記載されており、NETGEARxxxxxx-SETUPの形式で表示されています。xxxxxxは、アクセスポイントのMACアドレスの最後の6桁です。デフォルトのWiFiパスワードは、**sharedsecret**です。
- PCでWebブラウザを起動し、アドレスバーに「**aplogin.net**」と入力します。アクセスポイントの自己署名証明書が原因で、ブラウザにセキュリティ警告が表示される場合があります。これは正常な動作です。そのまま続行できます。また、セキュリティ警告に対して例外を追加できます。詳細については、[kb.netgear.com/ja/000062980](http://kb.netgear.com/ja/000062980) を参照してください。
- ユーザー名とデフォルトのパスワードを入力します。ユーザー名は「**admin**」です。デフォルトのパスワードは「**password**」です。ユーザー名とパスワードは、大文字と小文字が区別されます。セットアップウィザードが表示されます。
- セットアップウィザードに従い、**[適用]** ボタンをクリックします。新しい管理者パスワード、SSID (WiFiネットワーク名)、WiFiパスワード、IPアドレスは、メモして安全な場所に保管することをお勧めします。設定が適用されていることを示すメッセージが表示されます。
- PCまたはモバイルデバイスのWiFi接続が切断された場合は、セットアップウィザードで設定した新しいSSIDとWiFiパスワードを使用してアクセスポイントに再接続します。
- ログインページが表示されたら、新しい管理者パスワードを使用してログインし、アクセスポイントを設定できます。アクセスポイントの設定の詳細については、ユーザーマニュアルを参照してください。[netgear.com/jp/support/download/](http://netgear.com/jp/support/download/) からダウンロードできます。アクセスポイントをNETGEARに登録することをお勧めします。
- インターネットに接続されているPCまたはモバイルデバイスからアクセスポイントに登録する場合は、[my.NETGEAR.com](http://my.NETGEAR.com) にアクセスしてログインするか新しいアカウントを作成してから、**[新しい製品の登録]** ボタンをクリックします。
- NETGEARアカウントのメールアドレスに確認メールが送信されます。

# 設置オプション

アクセスポイントは、壁や天井などの硬い面に取り付けるか、14.3 mmか23.8 mmのTバーを使用して天井に取り付けることができます。または平らな面にアクセスポイントを自立させて設置することができます。

アクセスポイントとアクセスポイントが設置または配置される面との間の狭いスペースにケーブルが通るように、フラットタイプのLANケーブルを使用することをお勧めします。

アクセスポイントを設置する前に、アクセスポイントのセットアップとテストを実施して、WiFiネットワーク接続性を確認します。

## 硬い壁面への取り付け

**注意:** アクセスポイントを壁に取り付ける場合は、壁が損傷していないことを確認してください。例えば、水濡れによる傷みがある場合は、石膏ボードが破損する可能性があります。アクセスポイントを天井に取り付ける場合も、天井が損傷していないことを確認してください。例えば、水漏れが場合は、天井が破損する可能性があります。

1. 付属のアンカーとネジを挿す壁の場所に印を付け (印と印の間は98.5 mm離してください)、アンカーとネジを挿入します。アクセスポイントの底面の穴にネジの頭が入るように、各ネジを壁面から約6 mm出した状態にしておきます。



2. アクセスポイントの底面の穴を壁面のネジに合わせ、アクセスポイントを壁面に取り付けます。

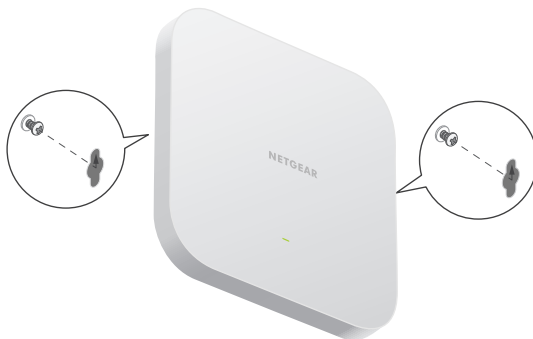

## 硬い壁面への取り付け

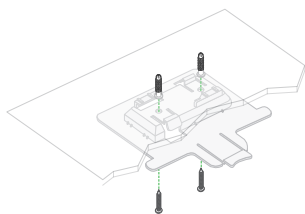

1. 付属のアンカーとネジを使用して、ネジ穴の付いた23.8 mmのブラケットを天井に取り付けます。ブラケットの長方形の突き出た部分を天井に向けます。

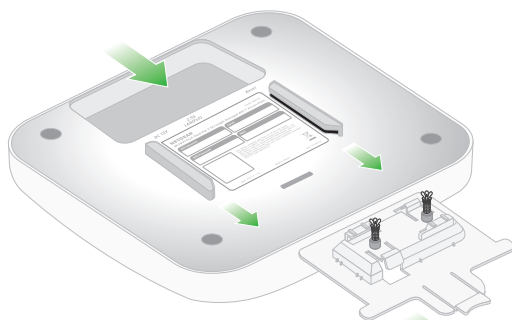

2. アクセスポイントの前面がブラケットに向くように、アクセスポイントを裏返して持ちます。次に、アクセスポイント底部のガイドをブラケットに合わせます。

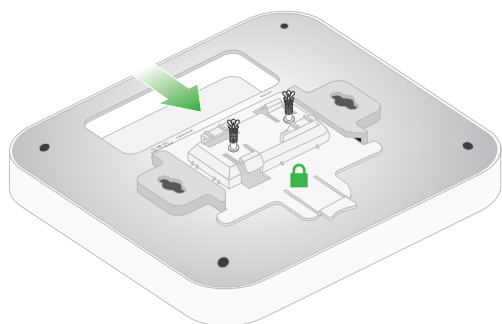
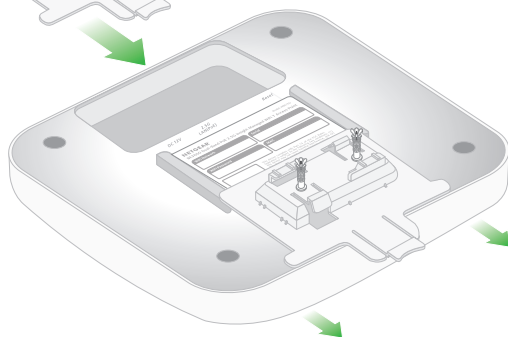

3. アクセスポイントが所定の位置にロックされるまで、ブラケットにスライドさせます。ロックングタブがアクセスポイントの前面にくるようにします。

**メモ:** アクセスポイントのロックを解除するには、ロックングタブを天井に向かって押し、アクセスポイントをスライドさせてブラケットから外します。

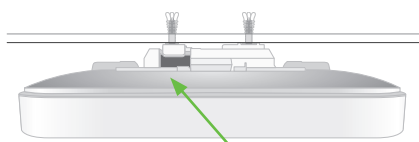

側面図

ロックラッチ

# Tバーへの取り付け

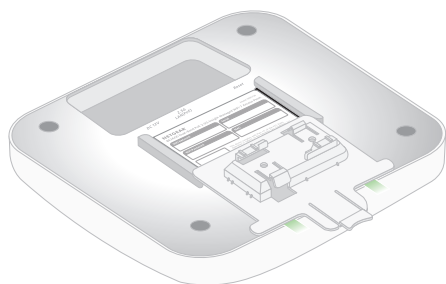

1. アクセスポイント底面のガイド (下図左) の間を所定の位置にロックされるまで (下図右) 14.3 mmまたは23.8 mmのブラケット (Tバーのサイズに応じて異なります) をスライドさせます。ロックタブがアクセスポイントの背面 (LEDがある側) にある必要があります。

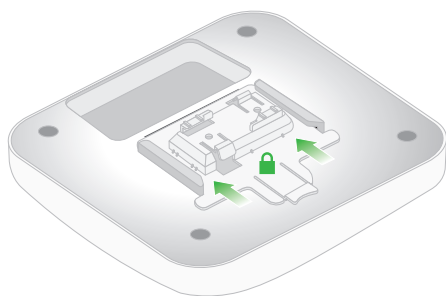

2. アクセスポイントを裏返して持ちます。

**メモ:** Tバーの後ろに手が届く場合は、片手でTバーを持ち、もう一方の手でアクセスポイントを持ちます。

3. ブラケットの長方形の突き出た部分をTバーに合わせます。
4. ブラケットをTバーの片側に引っ掛けます。
5. ブラケットがTバーにロックされるまで、Tバーの反対側にブラケットをはめ込みます。

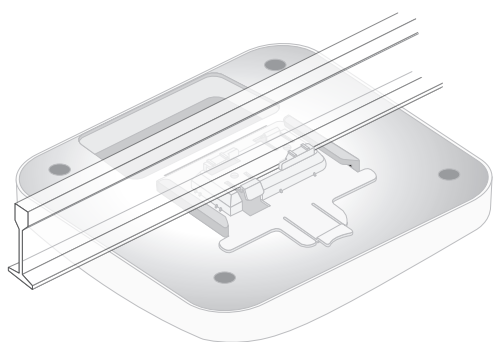

# サポートとコミュニティ

---

不明点がある場合や最新版のダウンロードについては、[netgear.com/jp/support/](https://netgear.com/jp/support/)にアクセスしてください。

また、NETGEARコミュニティ (<https://community.netgear.com/jp>) で役立つアドバイスを提供しています。

# 法規制とコンプライアンス

---

EU適合宣言書などの法規制遵守情報については、<https://www.netgear.com/jp/about/regulatory/> を参照してください。

本製品をお使いになる前に、必ず規制遵守情報をご参照ください。

本製品は屋外ではご使用になれません。PoEによる給電は屋内での接続のみを想定しています。

2026年4月



201-33477-01

**NETGEAR®**

ネットギアジャパン合同会社

© NETGEAR, Inc.、NETGEAR、およびNETGEARのロゴはNETGEARの商標です。その他の商標またはロゴは参照目的のためにのみ使用されています。