

Guida all'installazione

Dual Band BE5000 PoE 2.5G
Access point Insight Managed WiFi 7
Modello WBE700



Contenuto della confezione



Access point modello WBE700

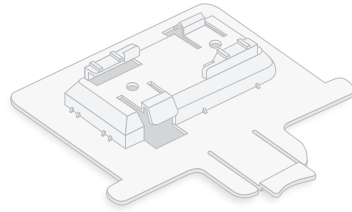

Staffa di montaggio per parete o soffitto solidi o barra a T da 23,8 mm.



Due viti e ancoraggi per il montaggio a parete o a soffitto.

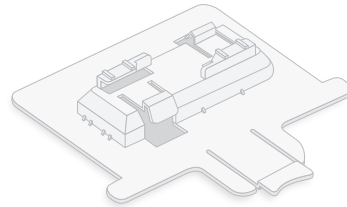

Staffa di montaggio per barra a T da 14,3 mm.

NOTA: è possibile accendere l'access point WBE700 collegandolo a uno switch PoE o a un alimentatore. La confezione non include l'alimentatore. È possibile acquistarne uno separatamente da NETGEAR.

Panoramica



1 LED unico

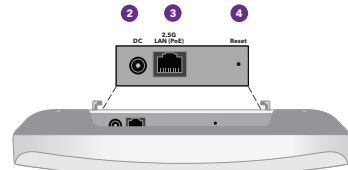

2 Connettore di alimentazione CC

3 Porta LAN PoE

4 Pulsante di ripristino



AVVISO: Termini d'uso

Questo dispositivo deve essere installato da personale specializzato. È responsabilità dell'installatore attenersi alle normative locali che riguardano le operazioni entro i canali di frequenza consentiti, la potenza di uscita e i requisiti DFS. Il fornitore, il rivenditore o il distributore non sono responsabili di operazioni wireless illegali. Per ulteriori informazioni, consultare i termini e le condizioni del dispositivo.

1. Collegamento di WBE700 alla rete

Prima di installare l'access point (AP) WBE700 nella posizione definitiva, verificare innanzitutto il suo funzionamento connettendolo alla rete e accendendolo.

NOTA: le varie opzioni di montaggio dell'AP sono descritte nella Guida all'installazione del supporto Wi-Fi NETGEAR Pro, disponibile per il download nel NETGEAR Download Center all'indirizzo netgear.com/it/support/download/. Il codice QR per il NETGEAR Download Center si trova qui a destra.



AVVISO: una volta completata la verifica dell'AP, spegnerlo e lasciarlo raffreddare per 10 minuti prima di montarlo nella posizione definitiva.

L'AP è progettato per funzionare con un cavo PoE per l'alimentazione e la connessione a Internet, ma è possibile utilizzare un adattatore di alimentazione da 12 V (1,5 A), acquistato separatamente, e un cavo Ethernet:

- Utilizzo di un cavo PoE: collegare un'estremità del cavo Ethernet alla porta LAN/PoE dell'AP e l'altra estremità alla porta di uno switch PoE+ che fornisce alimentazione PoE+ 802.3at. Assicurarsi che lo switch disponga di connettività Internet.
- Utilizzo di un adattatore di alimentazione da 12 V (1,5 A): collegare la presa CC dell'adattatore di alimentazione all'AP e inserire l'adattatore di alimentazione in una presa elettrica.
Quindi, collegare un'estremità di un cavo Ethernet alla porta LAN/PoE dell'AP e l'altra estremità alla porta di uno switch o di un router con connessione a Internet.

Il LED di alimentazione sull'AP si accende. Per ulteriori informazioni, fare riferimento alla tabella con le informazioni sui LED.







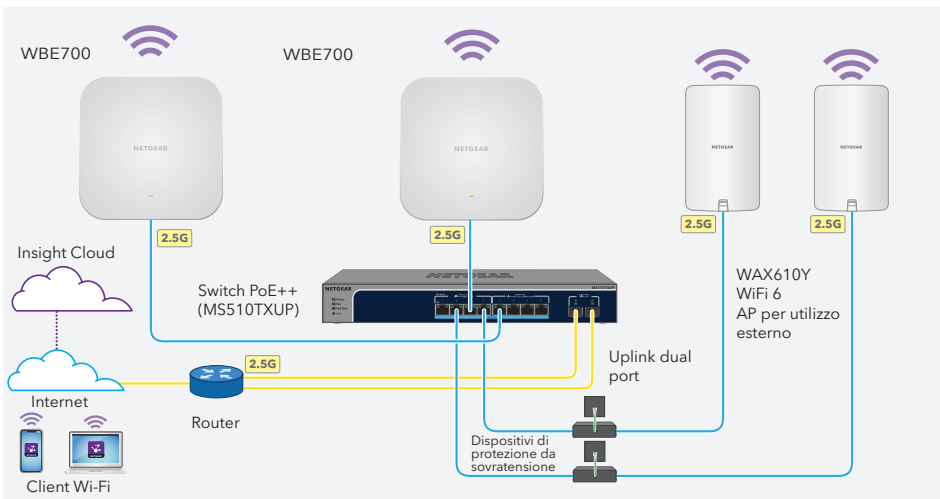





L'AP riceve un indirizzo IP da un server DHCP (di solito un router nella rete). Se la rete non include un server DHCP, l'AP utilizza l'indirizzo IP predefinito: 192.168.0.100.

NOTA: l'AP riceve un indirizzo IP da un server DHCP o da un router nella rete. Se l'AP non riceve un indirizzo IP, utilizza il suo indirizzo IP predefinito: 192.168.0.100.

Collegamenti di esempio



Dopo l'avvio e durante la configurazione, il LED può accendersi nei colori seguenti:

Comportamento normale	
	Spento: l'AP non riceve corrente elettrica.
	Arancione fisso temporaneamente: l'AP si sta avviando o è stato premuto il pulsante Reset (Ripristino).
	Magenta fisso: l'AP è in fase di inizializzazione.
	Magenta a intermittenza lenta: l'AP continua la fase di inizializzazione.
	Arancione con intermittenza veloce solo temporaneamente: è in corso l'aggiornamento del firmware dell'AP o si stanno ripristinando le impostazioni di fabbrica predefinite.
	Blu fisso: l'AP si è avviato, funziona in modalità Insight ed è connesso alla piattaforma di gestione basata su cloud Insight.
	Verde fisso: l'AP è stato avviato e funziona come access point standalone.
	Blu intermittente: almeno un client WiFi è connesso all'AP. La velocità del lampeggiamento dipende dalla velocità di trasmissione e ricezione dei dati dei client connessi.
	Lampeggiamento multicolore: l'AP funziona come nodo in una rete Wi-Fi Insight Instant Mesh ed è in corso la configurazione mesh.
	Verde a intermittenza continua: è connesso almeno un client WiFi mentre l'access point funziona come access point standalone. Il LED potrebbe lampeggiare in verde anche in WDS (Wireless Distribution System) quando viene stabilita una connessione tra la stazione base WiFi e il ripetitore WiFi.
Segnalazione dei problemi	
	Arancione a intermittenza lenta e continua: l'AP non ha ricevuto un indirizzo IP da un server DHCP
	Arancione fisso continuo: si è verificato un errore di avvio o l'AP non funziona correttamente.

NOTA: è previsto un altro comportamento del LED. Per ulteriori informazioni sui LED, consultare il manuale per l'utente, disponibile per il download all'indirizzo netgear.com/it/support/download/.

2. Rilevamento e gestione dell'AP

Il nuovo AP supporta la piattaforma di gestione basata su cloud NETGEAR Insight per la gestione remota. Insight offre notifiche e monitoraggio automatizzati, oltre a servizi aggiuntivi come Insight Instant Mesh, non disponibili in modalità standalone. In alternativa, è possibile gestire l'AP localmente in modalità standalone tramite l'interfaccia utente del dispositivo.

Per informazioni sulla creazione di un account Insight Premium o Insight Pro, visitare il sito kb.netgear.com/000044343. L'account my.NETGEAR.com è anche l'account Insight, di conseguenza le credenziali consentono di accedere al portale Insight Cloud o all'app Insight. Per ulteriori informazioni, fare riferimento alle pagine seguenti:

- netgear.com/it/business/services/insight/
- kb.netgear.com/it/000061848

Per gestire l'AP, utilizzare uno dei metodi descritti nella tabella seguente:

A.	Gestione remota del portale Insight Cloud	NETGEAR Insight Cloud Portal Vedere A. Utilizzare il portale NETGEAR Insight Cloud per gestire l'AP
B.	Gestione remota dell'app Insight	App NETGEAR Insight Vedere B. Utilizzare l'app NETGEAR Insight per gestire l'AP
C.	Gestione locale standalone	Browser Web Vedere C. Configurazione dell'AP in modalità standalone in un browser Web

 **AVVISO:** se si aggiunge l'AP a Insight prima di collegarlo all'alimentazione per la prima volta, attendere 10 minuti per consentire la sostituzione delle credenziali di accesso predefinite con le credenziali di posizione della rete Insight. Tuttavia, se si desidera gestire l'AP come dispositivo standalone, non aggiungere l'AP a Insight prima di collegarlo all'alimentazione per la prima volta. È sempre possibile aggiungere l'AP a Insight dopo la configurazione iniziale.

A. Utilizzare il portale NETGEAR Insight Cloud per gestire l'AP

Il portale Insight Cloud consente di accedere a un set completo di strumenti di gestione remota, inclusa la vista topologica. Per gli utenti Insight Pro, consente di aggiungere più AP contemporaneamente e in modo rapido.

1. Verificare che l'AP sia connesso a Internet.
2. Su un computer o tablet, visitare insight.netgear.com.
3. Inserire l'indirizzo e-mail e la password del proprio account NETGEAR, quindi fare clic sul pulsante **NETGEAR Sign In** (NETGEAR Accedi).
4. Se si è un utente Insight Pro, selezionare l'organizzazione a cui si desidera aggiungere l'AP.
5. Aggiungere una nuova posizione nella rete in cui si desidera aggiungere l'AP o selezionare una posizione di rete esistente.

La password di amministratore del dispositivo impostata per la nuova posizione di rete sostituisce la password di amministratore esistente su tutti i dispositivi aggiunti alla posizione di rete.

6. Fare clic sul pulsante **+** (**Add Device** [Aggiungi dispositivo]).
NOTA: se si è un utente Insight Pro, è possibile aggiungere un singolo dispositivo o più dispositivi gestiti da Insight caricando un elenco di dispositivi come file CSV.
7. Nella pagina a comparsa Add New Device (Aggiungi nuovo dispositivo), immettere il numero di serie dell'AP e l'indirizzo MAC, quindi fare clic su **Go** (Vai).
8. In alternativa, modificare il nome del dispositivo dell'AP, quindi fare clic su **Next** (Avanti). Viene visualizzata una pagina di conferma dell'avanzamento della configurazione.

NOTA: se l'AP è online ma Insight non lo rileva, il firewall che si trova nella posizione fisica in cui è situato l'AP potrebbe impedire la comunicazione con Insight Cloud. In questo caso, aggiungere le voci relative a porta e DNS per l'accesso in uscita al firewall. Per ulteriori informazioni, consultare kb.netgear.com/000062467.

L'AP si aggiorna automaticamente all'ultima versione del firmware Insight e alla configurazione della posizione di Insight. L'operazione potrebbe richiedere fino a 10 minuti, durante i quali l'AP si riavvierà.

Il LED diventa blu fisso quando l'AP è connesso a Insight. Ora l'AP è un dispositivo gestito da Insight connesso alla piattaforma di gestione basata su cloud Insight

B. Utilizzare l'app NETGEAR Insight per gestire l'AP

L'app Insight consente di aggiungere nuovi dispositivi, ricevere notifiche in tempo reale e gestire la rete da qualsiasi luogo con semplicità.

1. Connettere il dispositivo mobile al nome della rete Wi-Fi (SSID) di configurazione dell'AP utilizzando uno dei metodi seguenti:
 - **Eseguire la scansione del codice QR:** eseguire la scansione del codice QR riportato sull'etichetta dell'AP per connettersi all'SSID di configurazione.
 - **Eseguire la connessione manuale:** l'SSID di configurazione è riportato sull'etichetta dell'AP ed è visualizzato nel formato NETGEARxxxxxx-SETUP, dove "xxxxxx" indica le ultime sei cifre dell'indirizzo MAC dell'AP. La passphrase Wi-Fi predefinita è **sharedsecret**.
2. Aprire l'app NETGEAR Insight.
3. Immettere l'indirizzo e-mail e la password del proprio account, quindi toccare **LOG IN** (ACCEDI).
4. Selezionare una posizione di rete o aggiungerne una nuova in cui si desidera aggiungere l'AP, toccando il pulsante **Next** (Avanti), quindi **OK**.

La password di amministratore del dispositivo impostata per la nuova posizione di rete sostituisce la password di amministratore esistente su tutti i dispositivi aggiunti alla posizione di rete.

Nella maggior parte delle situazioni, Insight rileva automaticamente l'AP, operazione che può richiedere alcuni minuti.

5. Per aggiungere l'AP alla posizione di rete, effettuare una delle seguenti operazioni:
 - Se l'AP viene rilevato ed elencato automaticamente nella sezione Insight Manageable Devices (Dispositivi gestibili con Insight), toccare l'icona dell'AP, quindi toccare il pulsante **ADD DEVICE** (AGGIUNGI DISPOSITIVO).
 - Se l'AP non viene rilevato automaticamente o si preferisce utilizzare un altro metodo per aggiungere l'AP, toccare l'icona **+** nella barra superiore ed effettuare una delle seguenti operazioni:
 - Toccare il pulsante **SCAN BARCODE OR QR CODE** (SCANSIONA IL CODICE A BARRE O QR), quindi eseguire la scansione del codice dell'AP.
 - Toccare il collegamento **Enter Serial Number and MAC Address** (Inserisci numero di serie e indirizzo MAC), quindi immettere manualmente il numero di serie dell'AP e l'indirizzo MAC.
6. Se richiesto, assegnare un nome all'AP e toccare il pulsante **Next** (Avanti).

L'AP si aggiorna automaticamente all'ultima versione del firmware Insight e alla configurazione della posizione di Insight. L'operazione potrebbe richiedere fino a 10 minuti, durante i quali l'AP si riavvierà.

Il LED diventa blu fisso quando l'AP è connesso a Insight. Ora l'AP è un dispositivo gestito da Insight connesso alla piattaforma di gestione basata su cloud Insight.

C. Configurazione dell'AP in modalità standalone in un browser Web

Utilizzare questo metodo se si desidera utilizzare l'AP in modalità standalone.

1. Connettere il computer o il dispositivo mobile all'SSID (nome della rete Wi-Fi) di configurazione dell'AP utilizzando uno dei metodi seguenti:
 - **Eseguire la scansione del codice QR:** eseguire la scansione del codice QR riportato sull'etichetta dell'AP per connettersi all'SSID di configurazione.
 - **Eseguire la connessione manuale:** l'SSID di configurazione è riportato sull'etichetta dell'AP ed è visualizzato nel formato NETGEARxxxxxx-SETUP, dove "xxxxxx" indica le ultime sei cifre dell'indirizzo MAC dell'AP. La passphrase Wi-Fi predefinita è **sharedsecret**.
2. Sul computer in uso, aprire un browser Web e, nella barra degli indirizzi, immettere **aplogin.net**.

Il browser potrebbe visualizzare un avviso di sicurezza a causa del certificato autofirmato sull'AP. Si tratta di un comportamento previsto. È possibile procedere o aggiungere un'eccezione per l'avviso di sicurezza. Per ulteriori informazioni, consultare kb.netgear.com/it/000062980.
3. Immettere il nome utente e la password predefinita dell'AP. Il nome utente è **admin**. La password predefinita è **password**. Il nome utente e la password sono sensibili alla distinzione tra maiuscole e minuscole.

Viene visualizzata la pagina Day Zero Easy Setup (Configurazione semplificata di Day Zero).
4. Seguire le istruzioni riportate nella pagina Day Zero Easy Setup (Configurazione semplificata di Day Zero), quindi fare clic sul pulsante Apply (Applica).

Si consiglia di prendere nota della nuova password amministratore, dell'SSID (nome di rete Wi-Fi), della passphrase Wi-Fi e dell'indirizzo IP da conservare in un luogo sicuro.

Viene visualizzato un messaggio per indicare che le impostazioni sono state applicate.
5. Se la connessione Wi-Fi del computer o del dispositivo mobile viene interrotta, riconnettersi all'AP utilizzando il nuovo SSID e la nuova passphrase Wi-Fi impostati nella pagina Day Zero Easy Setup (Configurazione semplificata di Day Zero).
6. Quando viene visualizzata la pagina di accesso, è possibile accedere all'AP utilizzando la nuova password amministratore per configurare l'AP.

Per ulteriori informazioni sulla configurazione dell'AP, consultare il manuale per l'utente, disponibile per il download all'indirizzo netgear.com/it/support/download/.
Si consiglia di registrare l'AP a NETGEAR.
7. Per registrare l'AP a NETGEAR, da un computer o un dispositivo mobile connesso a Internet, visitare il sito Web my.NETGEAR.com per accedere o creare un nuovo account, quindi fare clic sul pulsante **Register New Product** (Registra nuovo prodotto) per registrare l'AP.
8. Un messaggio di conferma viene inviato all'indirizzo e-mail associato all'account NETGEAR.

Opzioni di installazione

È possibile installare l'access point su una superficie solida (parete o soffitto), fissarlo al soffitto tramite una barra a T da 14,3 mm o da 23,8 mm oppure appoggiarlo su una superficie piana.

Si consiglia di utilizzare un cavo Ethernet piatto, così da inserirlo facilmente nello spazio ristretto tra l'AP e la superficie su cui è installato o posizionato.

Prima di installarlo, eseguire la configurazione e provare l'AP per verificarne la connettività alla rete Wi-Fi.

Montaggio a parete

⚠ AVVISI: se si monta l'AP su una parete solida, assicurarsi che quest'ultima non sia danneggiata. Ad esempio, i danni causati dall'acqua possono distruggere il cartongesso. Analogamente, se si monta l'AP su un soffitto solido, assicurarsi che quest'ultimo non sia danneggiato. Ad esempio, le perdite d'acqua possono danneggiare un soffitto.

1. Sulla parete contrassegnare il punto in cui si desidera inserire le viti e gli ancoraggi forniti, che devono essere distanziati di 98,5 mm, quindi inserire gli ancoraggi e le viti. Lasciare sporgere le viti di circa 6 mm dalla parete in modo da poterle inserire nei fori presenti sulla parte inferiore dell'AP.



2. Allineare i fori sulla parte inferiore dell'AP con le viti nella parete, quindi fissare l'AP alla parete.

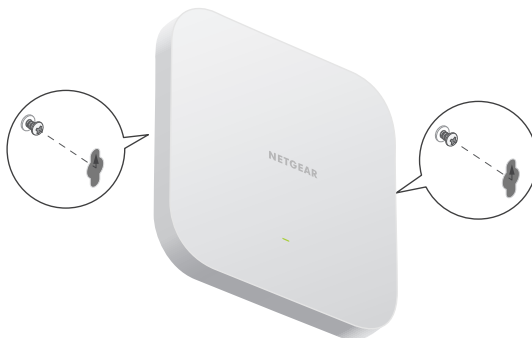

Montaggio a parete

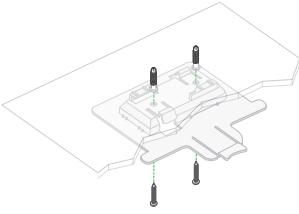

1. Utilizzando gli ancoraggi e le viti forniti in dotazione, fissare la staffa da 23,8 mm ai fori per le viti sul soffitto. La parte rettangolare sporgente della staffa deve essere rivolta verso il soffitto.

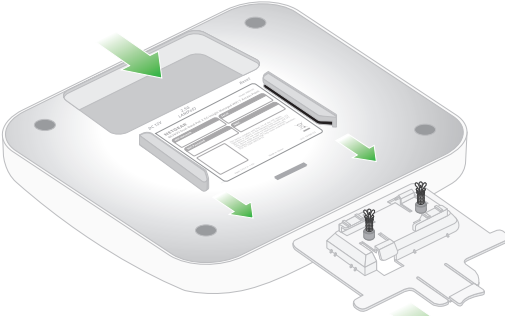

2. Tenere l'AP capovolto con la parte anteriore rivolta verso la staffa. Quindi, allineare le guide presenti sulla parte inferiore dell'AP alla staffa.

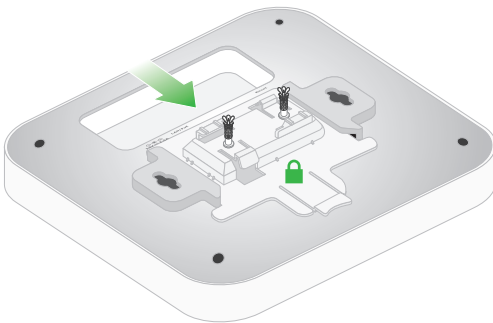
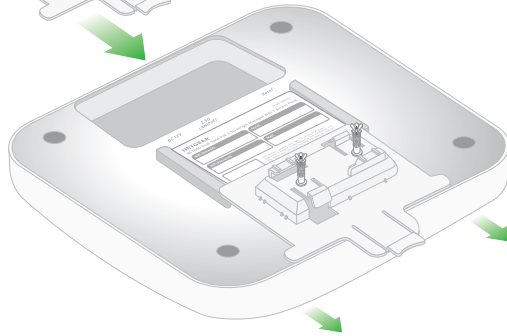

3. Far scorrere l'AP nella staffa fino a farla scattare in posizione. La linguetta di bloccaggio deve trovarsi nella parte anteriore dell'AP.

NOTA: per sbloccare l'AP, spingere la linguetta di bloccaggio verso il soffitto ed estrarre l'AP dalla staffa.

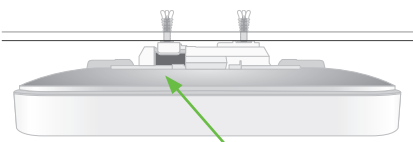

Vista laterale

Fermo di bloccaggio

Montaggio su una barra a T

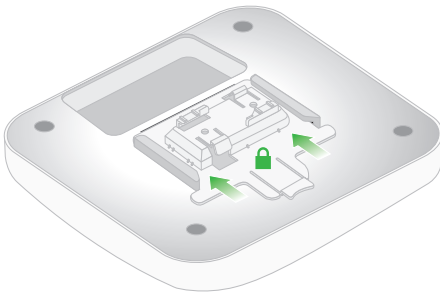
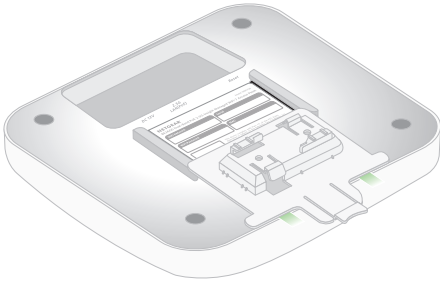

1. A seconda delle dimensioni della barra a T, far scorrere la staffa da 14,3 mm o 23,8 mm tra le guide sul pannello inferiore dell'AP (figura a sinistra in basso) finché scatta in posizione (figura a destra in basso). La linguetta di bloccaggio deve trovarsi nella parte posteriore dell'AP (il lato con il LED).

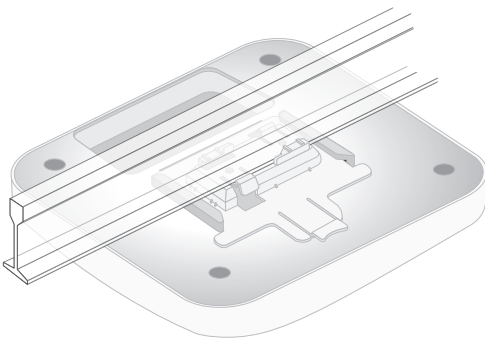

2. Tenere l'AP capovolto.
NOTA: se con la mano è possibile raggiungere la parte posteriore della barra a T, tenere la barra a T con una mano e l'AP con l'altra.
3. Allineare la parte rettangolare sporgente della staffa con la barra a T.
4. Agganciare la staffa su un lato della barra a T.
5. Agganciare la staffa sull'altro lato della barra a T fino a quando la staffa si blocca in posizione sulla barra a T.

Supporto e Community

Visitare netgear.com/it/support/ per trovare le risposte alle domande e accedere agli ultimi download.

È possibile trovare utili consigli anche nella Community NETGEAR, alla pagina community.netgear.com/it.

Conformità normativa e note legali

Per informazioni sulla conformità alle normative, compresa la Dichiarazione di conformità UE, visitare il sito Web <https://www.netgear.com/it/about/regulatory/>.

Prima di collegare l'alimentazione, consultare il documento relativo alla conformità normativa.

Non utilizzare questo dispositivo in ambienti esterni. La fonte PoE è destinata esclusivamente a connessioni all'interno di edifici.

Aprile 2026

NETGEAR, Inc.

NETGEAR INTERNATIONAL LTD



201-33464-01

© NETGEAR, Inc. NETGEAR e il logo NETGEAR sono marchi di NETGEAR, Inc. Qualsiasi marchio non-NETGEAR è utilizzato solo come riferimento.